

HYUNDAI
POWER PRODUCTS

DIESEL GENERATOR

DHY 6500FE



Инструкция по эксплуатации

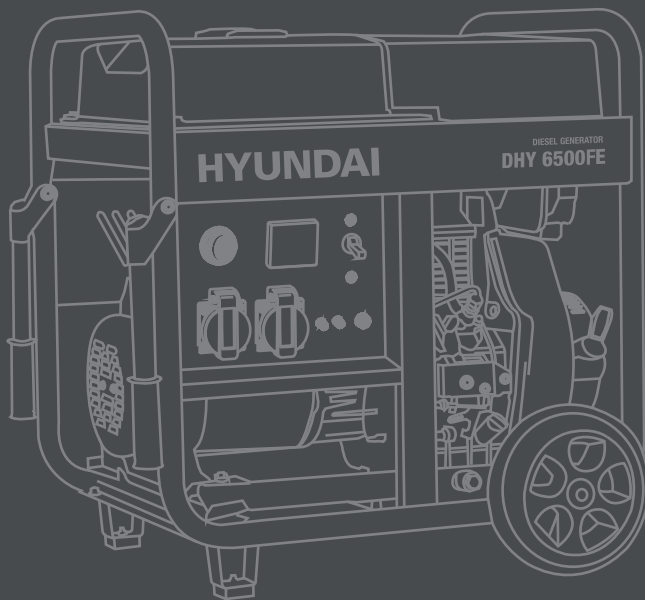

Дизельный генератор

Производитель оставляет за собой право на внесение изменений в конструкцию, дизайн и комплектацию изделий. Изображения в инструкции могут отличаться от реальных узлов и надписей на изделии.

Перед началом эксплуатации внимательно прочитайте руководство пользователя

ОГЛАВЛЕНИЕ

1.	Предисловие	4
2.	Описание изделия	4
3.	Технические характеристики	5
4.	Комплектность	7
5.	Общий вид и составные части	7
6.	Информация по безопасности	9
7.	Подготовка к работе	9
8.	Эксплуатация генератора	11
9.	Техническое обслуживание	13
10.	Поиск неисправностей	18
11.	Список потребителей	19
12.	Хранение	20
13.	Утилизация	20
14.	Гарантийные обязательства	20

ПРЕДИСЛОВИЕ

Благодарим Вас за приобретение дизельного генератора **HYUNDAI**. В данном руководстве содержится описание техники безопасности и процедур по обслуживанию и использованию моделей генераторов **HYUNDAI**. Все данные в Руководстве пользователя содержат самую свежую информацию, доступную к моменту печати. Просим принять во внимание, что некоторые изменения, внесенные производителем могут быть не отражены в данном руководстве. А также изображения и рисунки могут отличаться от реального изделия. При возникновении проблем используйте полезную информацию, расположенную в конце руководства. Перед началом работы с генератором необходимо внимательно прочитать все руководство. Это поможет избежать возможных травм и повреждения оборудования.

ОПИСАНИЕ ИЗДЕЛИЯ

Генераторы **HYUNDAI** - это бытовые устройства для выработки электрического тока. Генераторы **HYUNDAI** отлично подходят для энергосбережения небольших домов, исключительно надежны, имеют систему автоматического запуска при отключении основного электричества. Генераторы **HYUNDAI** прекрасно подойдут в качестве альтернативного источника питания вашего дома и очень просты в эксплуатации.

Генераторы **HYUNDAI** серии **HHY, DHY** не предназначены для подключения сварочного оборудования! Подключая сварочное оборудование к генераторам этих серий, Вы действуете на свой страх и риск, т.к. генератор будет работать не стабильно, что значительно сократит ресурс двигателя. Для работы со сварочным оборудованием служит специальная серия сварочных генераторов **HYW**.

Товар соответствует требованиям:

ТР ТС 004/2011 «О безопасности низковольтного оборудования»;
ТР ТС 020/2011 «Электромагнитная совместимость технических средств».

Срок службы 5 лет. Гарантийный срок обслуживания 1 год.

ТЕХНИЧЕСКИЕ ХАРАКТЕРИСТИКИ

MODEL	DHY 6500FE
Максимальная мощность, кВт	5.5
Номинальная мощность, кВт	5.0
Напряжение, В	220
Частота, Гц	50
Розетки	1*16A+1*32A
Коэффициент мощности	1
Тип двигателя	1-цилиндровый, вертикальный, 4-тактный, с воздушным охлаждением, прямой двигатель
Диаметр x ход, мм	88/75
Компрессия	19:1
Макс. Ток выхода 1 Вольт А	12/8.3
Модель двигателя	188FD
Рабочий объем двигателя, куб. см	456
Запуск	стартер ручной +электрический
Скорость вращения, об/мин	3000
Топливо	Дизельное топливо от 0С° (летнее) - 10С° (зимнее)
Объем топливного бака, л	22
Объем картера, л	1.65
Регулятор напряжения	AVR (автоматический регулятор напряжения)
Масса, кг	120
Материал обмотки *	медь
Уровень шума на удалении 7м, дБ	110
Габаритные размеры	730X580X735

*Преимущества медной обмотки: 1. Повышенный ресурс работы. 2. Не слишком перегревается в момент больших нагрузок. 3. Высокая проводимость. 4. Устойчивость к коротким замыканиям. 5. Высокая прочность. 6. Большой теплообмен (охлаждение происходит быстрее).

В КОМПЛЕКТ ПОСТАВКИ ВХОДИТ:

1. ГЕНЕРАТОР..... 1 ШТ.
2. РУКОВОДСТВО ПОЛЬЗОВАТЕЛЯ..... 1 ШТ.
3. ГАРАНТИЙНЫЙ ТАЛОН..... 1 ШТ.
4. УПАКОВКА..... 1 ШТ.

ОБЩИЙ ВИД И СОСТАВНЫЕ ЧАСТИ ИЗДЕЛИЯ*

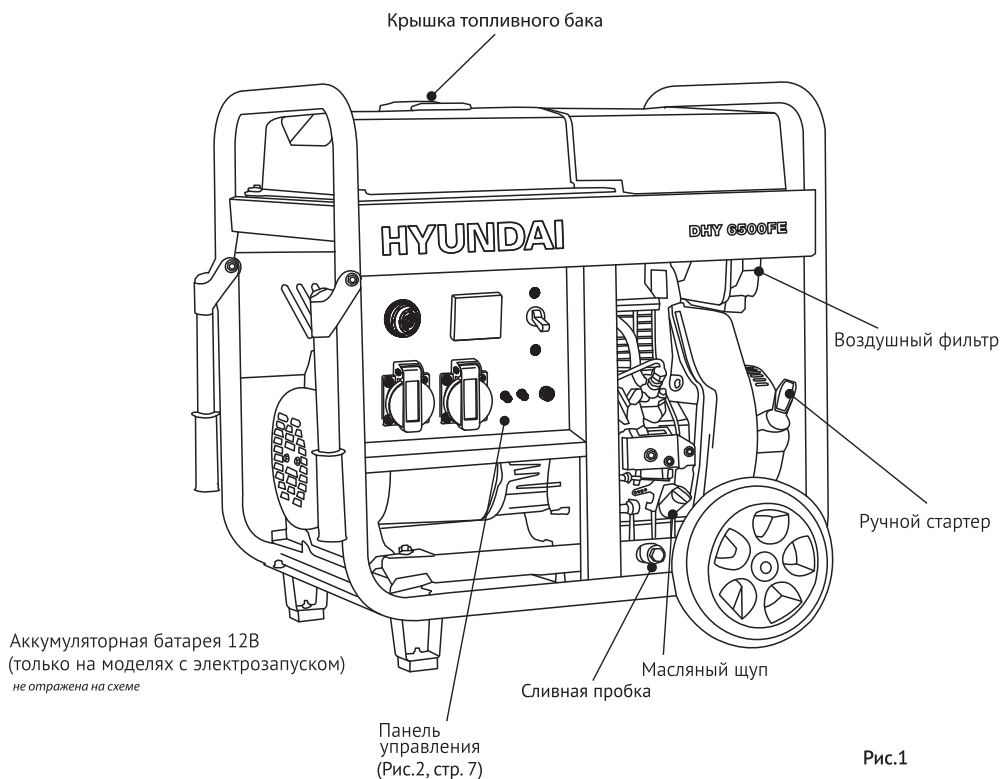

* Изображение схематичное, может отличаться от оригинального внешнего вида генератора

КОНТРОЛЬНАЯ ПАНЕЛЬ



Рис.2

- 1 Замок запуска ВКЛ/ВЫКЛ
- 2 Вольтметр / Счетчик моточасов
- 3 Автоматический выключатель
- 4 Розетка под штепсельную вилку 16А
- 5 Розетка под штепсельную вилку 32А
- 6 Клеммы 12В постоянного тока
- 7 Клемма заземления

ИНФОРМАЦИЯ ПО БЕЗОПАСНОСТИ

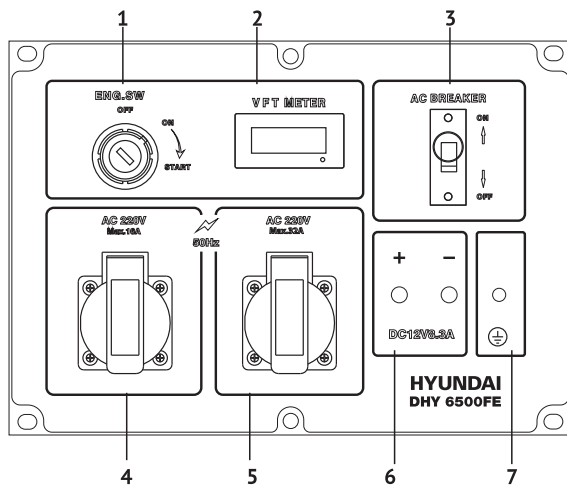

Внимание! Категорически запрещается переворачивать генератор при хранении, транспортировке и эксплуатации.

Перед началом эксплуатации внимательно прочитайте руководство по эксплуатации. Эксплуатация генератора без ознакомления с данным руководством может привести к повреждению устройства и серьезным травмам. Необходимо обратить особое внимание на следующее:

- Не используйте генератор в помещении с недостаточной вентиляцией.
- Не используйте генератор под дождем и в условиях повышенной влажности.
- Не запускайте генератор при подключенной нагрузке.
- Устанавливайте генератор на расстоянии, как минимум, 1 м от воспламеняющихся объектов.
- Не заливайте топливо во время работы генератора.
- Не курите во время заливки топлива.
- Не допускайте переполнения топливного бака.
- Не допускается использование иного топлива кроме дизельного.
- После заполнения бака, удалите все излишки топлива с поверхности.
- Все воспламеняемые или взрывоопасные продукты необходимо держать вдали от генератора, поскольку во время работы двигатель нагревается.
- Следует установить генератор на ровную, горизонтальную поверхность чтобы избежать утечки бензина.
- Выхлопные газы содержат ядовитый угарный газ. Никогда не используйте генератор в плохо проветриваемом помещении.
Пожалуйста, обеспечьте хорошую вентиляцию и всегда устанавливайте для работы генератор в хорошо проветриваемом помещении и не менее 1 м от здания и другого оборудования.
- Никогда не трогайте выхлопную систему во время работы генератора или после запуска. Глушитель и корпус двигателя сильно нагреваются во время работы генераторной установки или сразу после ее остановки. Никогда не прикасайтесь к этим частям.
- Не трогайте генератор влажными руками. Генератор не имеет защиты от воды, поэтому не допускается его эксплуатация рядом с водой, во время дождя и т.д.
- Перед началом эксплуатации генератора необходимо узнать варианты аварийной остановки.
- Не допускайте никого к работе с генератором без прочтения данной инструкции.
- Необходимо всегда одевать защитную обувь.
- Держите детей и домашних животных вдали от генератора.
- Устанавливайте генератор необходимо на расстоянии не менее 1 метра от стен.
- Не накрывать генератор во время работы.



Во избежание поражения электрическим током или короткого замыкания никогда не прикасайтесь к генераторной установке мокрыми руками во время ее работы!

Поскольку дизельный генератор не защищен от атмосферных воздействий, пожалуйста, установите его в защищенном от дождя месте. Если генератор эксплуатируется во влажном месте, это может привести к короткому замыканию или поражению электрическим током.

Пожалуйста, заземлите генераторную установку и подсоедините заземляющий конец генераторной установки к внешнему источнику заземления толстым заземляющим проводом во избежание поражения электрическим током.

Никогда не подключайте инструмент к генераторной установке перед запуском генератора; в противном случае при запуске генератора нагрузка может внезапно переместиться, что приведет к травмам и другим несчастным случаям.

Перед запуском генератора всегда отсоединяйте нагрузку от генераторной установки.

- Пусковая мощность большинства электрических машин превышает нормальную рабочую мощность. Никогда не превышайте предельный ток розетки.
- Никогда не подключайте генераторную установку к бытовым электрическим цепям; в противном случае это может привести к повреждению бытовых приборов и генераторной установки.

ВНИМАНИЕ! ВО ИЗБЕЖАНИЕ ПОРАЖЕНИЯ ЭЛЕКТРИЧЕСКИМ ТОКОМ И ГАРАНТИИ ПРАВИЛЬНОЙ РАБОТЫ ПРИБОРА, ВСЕ РАБОТЫ ПО ПОДКЛЮЧЕНИЮ ОБОРУДОВАНИЯ ДОЛЖНЫ ВЫПОЛНЯТЬСЯ ТОЛЬКО КВАЛИФИЦИРОВАННЫМ СПЕЦИАЛИСТОМ.

Меры предосторожности при зарядке аккумулятора

- Избегайте контакта электролита с глазами, кожей или одеждой, поскольку он содержит серную кислоту.
- В случае контакта с электролитом немедленно промойте его водой и обратитесь за медицинской помощью.
- Храните аккумулятор вдали от дыма, огня и искр во время зарядки, поскольку очень взрывоопасный водород может вытекать из аккумулятора.
- Заряжайте аккумулятор в хорошо проветриваемом месте.

ПОДГОТОВКА К РАБОТЕ

Заправка топливом

- Выберите топливо. Можно использовать только легкое дизельное топливо, наиболее подходящее для работы двигателя.
- Никогда не допускайте попадания грязи и воды в топливо. В противном случае топливный насос высокого давления и топливная форсунка могут серьезно выйти из строя.

Проверка уровня топлива (Рис.3)

- Обеспечьте чистоту — при необходимости очистите все поверхности, с которыми будет контактировать топливо в процессе заливки. Все контактирующие с топливом предметы должны быть сухими и чистыми!
- Проконтролируйте по указателю, расположенному на топливном баке, наличие и уровень топлива.
- Откройте пробку горловины топливного бака и долийте при необходимости топливо в бак.
- Случайно пролитое топливо аккуратно соберите чистой ветошью.
- Оставляйте место в баке для расширения топлива при нагреве.
- Закройте пробку горловины топливного бака.



Рис.3

Заправка маслом (Рис.4)



Заглушите двигатель и долийте масло в хорошо проветриваемом месте. Дым, огонь и искры не допускаются в местах хранения мазута и заливки масла.



Внимание! Никогда не заправляйте слишком много масла в масляный бак и после добавления масла плотно закручивайте крышку отверстия для впрыска масла.

- Добавьте масло, не допуская перелива масла через край. В случае любого перелива полностью вытрите его и убедитесь, что область перелива сухая, прежде чем запускать двигатель.
- Установите машину в горизонтальной плоскости, чтобы каждый раз проверять уровень смазочного масла перед запуском двигателя и при необходимости доливать немного смазочного масла.
- Двигатель может быть поврежден из-за недостатка смазочного масла; и наоборот, добавление слишком большого количества смазочного масла может привести к резкому ускорению работы двигателя.
- Никогда не добавляйте слишком много масла. Масло должно быть добавлено таким образом, чтобы оно не превышало верхнюю часть красного поршня в маслоочистителе.

Необходимо выбрать смазочное масло, наиболее подходящее для данного агрегата, что имеет решающее значение для обеспечения оптимальной работы генераторной установки и продления срока ее службы. Если выбрано смазочное масло плохого качества или смазочное масло не заменяется регулярно через определенные промежутки времени, срок службы генераторной установки может сократиться.

Для четырехтактных двигателей дизельных генераторов подходят моторные масла с качественным уровнем не ниже CD, то есть – CD, CE и CF-4.

Вязкость масла – также важный показатель, который обязательно учитывать при выборе. Выбирая масло, подумайте – при какой температуре будет работать генератор и уточните информацию на этикетке продукта.



Будьте внимательны! Каждый второй ремонтный случай связан с некачественным или неподходящим маслом. Некачественное масло может навредить генератору. Такая поломка НЕ считается гарантийным случаем.

1. Поставьте генератор на ровную поверхность
2. Выкрутите масляный щуп и протрите его сухой чистой тканью.
3. Через маслосливную горловину залейте масло в картер двигателя.
4. Закрутите щуп обратно в масляный картер.
5. Снова выкрутите щуп – масляный след должен быть не ниже минимальной отметки («L») и не выше максимальной («H»).
6. Если масла в картере оказалось мало – через маслосливную горловину залейте масло в картер двигателя.
7. Надежно закрутите масляный щуп обратно. Готово! Генератор можно запускать.

Для удобства заливайте масло через воронку с удлиненным гибким носиком – подойдет любая воронка, диаметр носика которой совпадает с диаметром маслосливной горловины.



Рис.4

Воздушный фильтр (Рис.5)

- Отвинтить винт крышки воздушного фильтра.
- Отвинтить защитную крышку воздушного фильтра.
- Извлечь фильтр.
- Промыть фильтр теплой мыльной водой.
- Полностью высушить фильтр.
- Установить фильтрующий элемент на посадочное место.
- Закрыть крышку воздушного фильтра.



Рис.5



Никогда не чистите элемент с помощью моющего средства. В случае падения выходной мощности или аномального цвета выхлопных газов замените элемент. Никогда не эксплуатируйте генератор без этого элемента, в противном случае износ двигателя ускорится.

До запуска двигателя

- Убедитесь, что мощность инструментов или потребителей тока не превышает возможностей электрогенератора по нагрузке. Запрещается превышать номинальную мощность электрогенератора.
- Продолжительность эксплуатации электрогенератора в режиме подачи мощности в диапазоне от номинальной до максимальной не должна превышать 30 минут.



Важно! Генераторы с функцией электростарта укомплектованы аккумуляторными батареями. Батареи заправлены электролитом. Во время работы генератора происходит автоматическая подзарядка батареи. Если генератор не используется длительный период времени (более месяца), аккумуляторная батарея может разряжаться. В этом случае будет требоваться периодическая подзарядка аккумулятора либо его замена.

ЭКСПЛУАТАЦИЯ ГЕНЕРАТОРА

Распаковка и сборка

1. Распакуйте генератор, убедитесь в отсутствии повреждений.
2. Извлеките инструменты и прочие принадлежности.
3. Проверьте комплектацию.
4. Установите аккумулятор: присоедините силовые провода к клеммам, не забывая соблюдать полярность.
5. Если на панели приборов имеет индикатор аварийного падения уровня масла – следите за ним. Имейте в виду: пока в масляной системе нет давления – установка не запустится.*
6. Заполните масляный картер – открутите пробку-щуп, отмерьте необходимое количество масла – его можно найти на стикере на самом генераторе, либо в инструкции. Залейте масло и закрутите пробку-щуп.



Важно! Проверять уровень масла по щупу необходимо перед каждым использованием генератора.

* Для моделей, оснащенных индикатором аварийного падения уровня масла.

ЗАПУСК ГЕНЕРАТОРА (Рис.6-8)

7. Смазку нужно распределить по всей системе еще до пуска – для этого выжмите декомпрессор и проворачивайте электростартером коленвал до тех пор, пока не погаснет лампа аварийного давления масла на индикаторе. Чтобы не сжечь электростартер, время его работы не должно превышать 5 секунд (несколько попыток по 5 секунд).

Что такое декомпрессор? Компрессия дизельного двигателя выше бензинового, что затрудняет вращение вала как ручным, так и электростартером. Декомпрессор позволяет облегчить пуск двигателя, он приоткрывает выпускной клапан, нарушая герметичность камеры сгорания.

Внимание! Пользоваться декомпрессором для остановки двигателя – нельзя!

8. Заполните топливный бак. Дизельная топливная система – сложный точный механизм, чувствительный к качеству топлива. Используйте топливо от надежных поставщиков.



Внимание! Не забывайте менять топливо по сезону. Летнее дизельное топливо: температура застывания: -5 °С. Зимнее дизельное топливо: температура застывания: -35 °С. Арктическое дизельное топливо: температура застывания: -50 °С.

9. Откройте топливный кран.

10. Удалите воздух из топливной системы в следующем порядке:

- залейте полный топливный бак;
- откройте топливный кран;
- отверните на 1-1,5 оборота гайку топливного насоса;
- приведите декомпрессор двигателя в открытое положение и удерживайте его;
- стартером проворачивайте коленчатый вал двигателя до появления течи топлива из-под гайки без воздушных пузырей;
- надежно затяните гайку топливного насоса;
- отверните на 1-1,5 оборота гайку топливной форсунки;
- стартером проворачивайте коленчатый вал двигателя до появления течи топлива из-под гайки без воздушных пузырей;
- надежно затяните гайку топливной форсунки;

Генератор готов к работе!



Рис.6



Рис.7

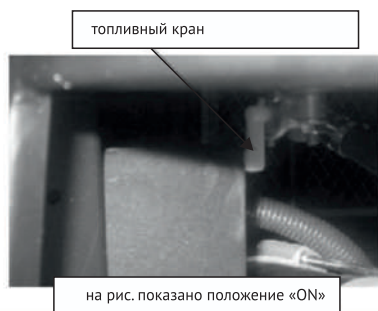

Рис.8

Пуск ручным стартером

- Повторите все пункты для запуска электростанции с помощью электростартера.
- В пунктах, где рекомендуется вращать двигатель электростартером, делаете это ручным.
- Теперь непосредственно сам запуск, тут важна не сила, а правильная техника:
- Потяните ручку стартера до заметного сопротивления – это соответствует верхней «мертвой» точке двигателя, верните ручку стартера в исходное положение.
- Нажмите декомпрессор и отпустите его (он должен остаться в этом нажатом положении, а при вытяжении троса сам отключится).
- Теперь сильным, длинным движением вытягиваем ручку стартера (раскручиваем двигатель) – при движении важна не резкость, а амплитуда и сила рывка.
- Если при запуске вы будете тянуть кисть себе к груди (короткое движение для запуска недостаточно), то маховик начнет раскручиваться в противоположную сторону и больно рванет руку.
- Полностью удалить воздух из системы не всегда получается, поэтому несколько секунд или минут двигатель может работать неустойчиво. При подключении нагрузки система избавится от лишнего воздуха быстрее.

Остановка генератора

Дайте генератору 2-3 минуты остыть на холостом ходу, ключ зажигания в положение Выкл, произойдет перекрытие топлива, и двигатель остановится.

Подключение электроприборов к генератору

- Установите прерыватель цепи в положение Выкл.
- Подключите вилки потребителей в розетки генератора.
- Включите прерыватель цепи.
- Включите потребитель.
- Выключаем в обратном порядке: прибор – прерыватель – розетка.

- Не допускать одновременного подключения нескольких устройств.
- Запустить генератор на 3 минуты без подключения нагрузки.
- Подключить устройства друг за другом в соответствии с максимальной мощностью, допустимой для вашего генератора.
- Перед подключением удостовериться, что все устройства находятся в хорошем рабочем состоянии.
- Если подключенное устройство больше не работает или внезапно останавливается, немедленно отключите нагрузку с помощью аварийного выключателя, отключите устройство и выполните его проверку.
- Не забывайте отключать все устройства перед остановкой генератора.

ТЕХНИЧЕСКОЕ ОБСЛУЖИВАНИЕ

Замена / добавление масла в картер двигателя (Рис.9)



Необходимо проверять уровень масла перед каждым использованием. При понижении уровня масла, необходимо добавить масло для обеспечения правильной работы. Замену масла необходимо выполнять в соответствии с Графиком обслуживания.

Ваш генератор оборудован датчиком уровня масла. Но его корректная работа зависит от множества факторов, поэтому ни в коем случае не полагайтесь на его срабатывание. Контроль уровня масла - Ваша ответственность!

Всегда проверяйте уровень моторного масла на ровной поверхности перед стартом и после остановки генератора.



Рис.9

Рекомендованные масла

- Моторное масло в значительной степени влияет на эксплуатационные характеристики двигателя и является основным фактором, определяющим его ресурс.
- Используйте моторное масло, предназначенное для 4-х тактных автомобильных двигателей, в состав которого входят моющие присадки, соответствующее или превосходящее требования стандартов категории SE по классификации API (или эквивалентное).
- В общем случае рекомендуется эксплуатировать двигатель на моторном масле с вязкостью SAE 10W-30. Моторные масла с иной вязкостью, указанной в таблице, могут быть использованы при условии, что средняя температура воздуха в вашем регионе не выходит за указанный температурный диапазон.
- Вязкость моторного масла по стандарту SAE или сервисная категория масла указаны на наклейке API емкости.

Обслуживание воздушного фильтра

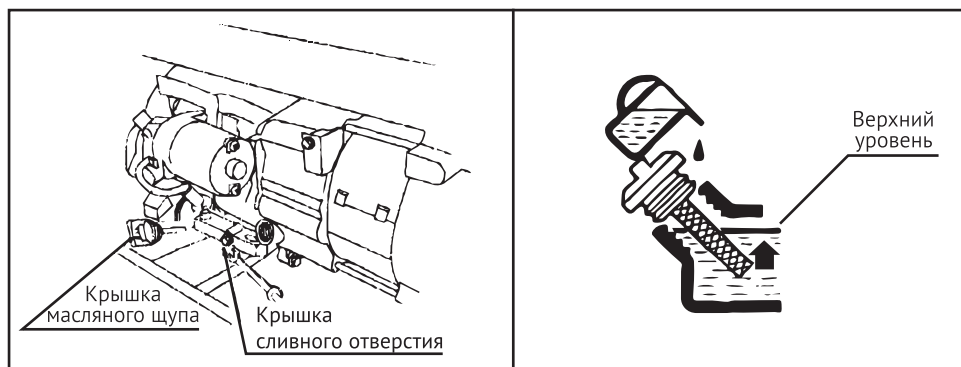
Регулярное техническое обслуживание воздушного фильтра позволяет сохранить достаточный воздушный поток в карбюраторе. Время от времени проверяйте воздушный фильтр на предмет загрязнения.

- Отщелкните зажимы на верхней крышке воздушного фильтра.
- Удалите губчатый фильтрующий элемент из корпуса.
- Протрите грязь внутри пустого корпуса воздушного фильтра.
- Промойте губчатый фильтрующий элемент в теплой воде. Просушите его.
- Смочите сухой фильтрующий элемент чистым машинным маслом. Отожмите излишки масла.
- Производите замену воздушного фильтра на новый каждые 50 часов работы генератора. При работе в условиях сильной запыленности – промывать воздушный фильтр необходимо чаще.

Замена/чистка воздушного фильтра

Замена/чистка топливного фильтра. В данном генераторе имеется два типа топливных фильтра, предотвращающих попадания загрязнений из дизельного топлива в двигатель.

Топливный фильтр грубой очистки

Топливный фильтр должен очищаться после предположительного попадания в него твердых частиц. Каждые 500 часов необходимо извлекать фильтр для его чистки с помощью дизельного топлива.

Никогда не использовать воду для чистки топливного фильтра.

- Открутите крышку топливного бака.
- Извлеките топливный фильтр грубой очистки.
- Почистите фильтр дизельным топливом.
- Установите фильтр на место в топливный бак.

Топливный фильтр в магистрали подачи топлива.

Этот фильтр необходимо заменять по мере его загрязнения, через 300 часов работы генератора, но не реже чем раз в год. Топливный фильтр расположен под топливным баком на топливном шланге, через который топливо из бака поступает в двигатель.

- Ослабить металлические скобы на шланге рядом с топливным краном для слива топлива.
- Слить топливо в резервуар для топлива.
- Ослабить металлические хомуты на обеих сторонах топливного фильтра.
- Снять топливный фильтр.
- Установить новый топливный фильтр и обратить внимание на стрелку показанную на фильтре. Фильтр должен устанавливаться в правильном направлении по ходу прохождения топлива.
- Затянуть хомуты на топливном шланге.

Техническое обслуживание свечей зажигания (Рис.10)

Свеча зажигания является важным устройством для обеспечения правильной работы двигателя. Свеча зажигания должна быть целой, без нагара и иметь правильный зазор. Для проверки свечи зажигания сделайте следующее:

- Снимите колпачок свечи зажигания.
- Выкрутите свечу зажигания с помощью свечного ключа.
- Осмотрите свечу зажигания. Если она треснула, то ее необходимо заменить. Рекомендуется использовать свечи зажигания F6RTC, например, NGK BPR6ES.
- Измерьте зазор. Он должен быть 0.7-0.8 мм.
- При повторном использовании свечи зажигания, почистите ее с помощью проволочной щетки, чтобы удалить нагар и затем выставьте правильный зазор.
- Вкрутите свечу зажигания на место с помощью свечного ключа. Установите на место колпачок свечи зажигания.



Рис.10

Зарядка аккумулятора и проверка электролита.

- В моделях генератора с электрозапуском необходимо выполнять проверку напряжения аккумулятора.
- Используемая в генераторе батарея имеет напряжение 12В. Если напряжение ниже 12В,
- необходимо выполнять зарядку аккумулятора с помощью внешнего зарядного устройства. Для того чтобы предотвратить разряд аккумулятора рекомендуется выполнять как минимум один запуск генератора в неделю на 30 минут.
- Если генератор не используется в течение длительного периода, необходимо отключить аккумулятор от клемм.
- Аккумулятор поставляемый с генератором не нуждается в техническом обслуживании и заливке электролита.
- Проверяйте уровень электролита в аккумуляторе каждый месяц.
- Если уровень электролита упадет до нижнего предела, доливайте дистиллированную воду до тех пор, пока уровень не достигнет верхнего предела.
- ПРИМЕЧАНИЕ. Если электролита слишком мало, двигатель не может быть запущен из-за недостатка электроэнергии. С другой стороны, если электролита слишком много, он может вызвать коррозию окружающих деталей и комплектующих. Всегда поддерживайте уровень электролита между верхним и нижним пределами.

ВОЗМОЖНЫЕ ПРИЧИНЫ НЕИСПРАВНОСТЕЙ

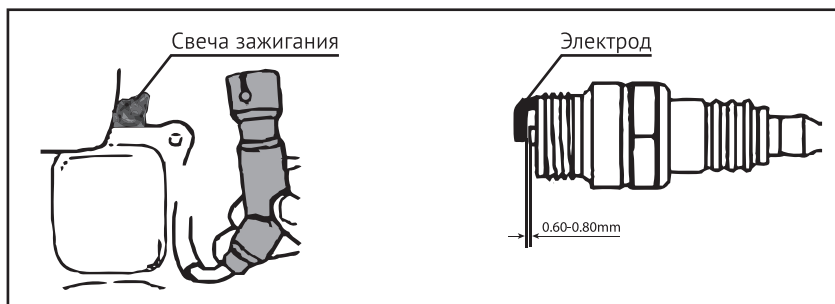
Неисправность	Возможная причина	Устранение неисправности
Двигатель не запускается	Недостаточно топлива	Залейте топливо
	Воздух в топливной системе	Удалите воздух из топливной системы
	Недостаточный впрыск	Обратитесь в авторизованный сервисный центр
	Выключатель двигателя в положении СТОП	Переведите выключатель двигателя в положение ПУСК
	Батарея разряжена	Зарядите или замените батарею
	Загрязнение форсунки или топливной магистрали	Обратитесь в авторизованный сервисный центр
Не работает подключенная нагрузка	Автомат защиты (аварийный выключатель) находится в положении ВЫКЛ	Переключите автомат защиты (аварийный выключатель) в положении ВКЛ
	Плохой контакт в розетке	Обратитесь в авторизованный сервисный центр
Слишком малое напряжение	Двигатель не может достичь номинальных оборотов	Обратитесь в авторизованный сервисный центр
	Проблема с AVR	Обратитесь в авторизованный сервисный центр

Уход и обслуживание генератора

Чтобы генератор служил долго и надежно, не забывайте содержать его в чистоте и своевременно проводить регламентные работы по техническому обслуживанию (см. стр. 18).

Чтобы избежать удара током и серьезных травм, перед проверкой и обслуживанием генератора убедитесь в том, что двигатель установки выключен (ключ в замке зажигания установлен в положение «Выкл»), а клеммы аккумулятора отсоединены.

1. Протирайте генератор сухой чистой тканью
2. Следите, чтобы ребра охлаждения и воздушные каналы генератора не были забиты грязью.



Внимание! Ни в коем случае не мойте генератор водой!
Из-за попадания воды в генератор, он может выйти из строя.
Такая поломка НЕ считается гарантийным случаем.

Рекомендуемый график технического обслуживания

Выполняйте в каждом из указанных месяцев или через определённое количество часов работы, в зависимости от того, очередь обслуживания какого вида настанет первой.

Узел	Действие	При каждом запуске	По окончании первого месяца или через 20 ч.	Каждые 6 мес. или 100 ч	Каждый год или 300 ч	Каждые 2 года или 500 ч
Моторное масло	проверка уровня	●				
	замена		●	●		
Масляный фильтр**	замена					●
	очистка		●	●		
Воздушный фильтр**	проверка	●				
	очистка			●		
	замена					●
Искрогаситель*	очистка				●	
Частота вращения на холостом ходу*	проверка регулировка				●	
Клапанный зазор*	проверка регулировка				●	
Камера сгорания*	очистка					●
Топливный фильтр**	замена				●	
Топливопровод*	проверка	●				
	замена					●

Выполняйте приведенные в таблице действия в каждом из указанных месяцев или через определённое количество часов работы, в зависимости от того, очередь обслуживания какого вида настанет первой.

* – Рекомендуется обращаться в авторизованный сервисный центр HYUNDAI.

ВНИМАНИЕ!

** – Интервалы между проверками и техническим обслуживанием сокращаются при эксплуатации в условиях повышенной запыленности. Несоблюдение периодичности технического обслуживания может привести к поломке двигателя, что не будет являться гарантийным случаем.

Хранение и транспортировка

Помещение для хранения должно быть сухим и не пыльным. Кроме того, устройство следует хранить в недоступном для детей месте. Возможные неисправности на устройстве следует устранять перед установкой генератора на хранение, чтобы он находился всегда в состоянии готовности к эксплуатации. При длительном простое устройства необходимо соблюдать следующие условия:

- Все наружные части двигателя и устройства, особенно ребра охлаждения, надо тщательно очистить.
- Открутите винт поплавковой камеры карбюратора и опустошите ее.
- Открутите винт слива масла и слейте масло в емкость.
- Снимите свечу зажигания.
- Залейте чайную ложку (5-10 мл) моторного масла в цилиндр.
- Потяните несколько раз шнур стартера, чтобы масло распределилось по стенкам цилиндра.
- Вверните свечу зажигания.
- Потяните рукоятку стартера до появления сопротивления, при этом поршень займет положение верхней точки такта сжатия. И впускные, и выпускные клапаны будут закрыты. Хранение электрогенератора в таком виде предохранит ее от внутренней коррозии двигателя.
- Плавно отпустите рукоятку стартера.
- После нескольких неудачных запусков с использованием электрозапуска, аккумуляторы могут разрядиться, поэтому перед началом эксплуатации генератора необходимо выполнить полную зарядку аккумуляторов.
- Разрешается транспортировать генератор только после полного остывания двигателя. Транспортировка разрешается только в случае, если генератор надежно зафиксирован и исключена возможность его опрокидывания.

Утилизация

Аппарат собран из современных и безопасных материалов. Однако, в его конструкции могут содержаться материалы, не воспринимаемые природной средой. Проконсультируйтесь у местной службы по поводу конкретной утилизации отработавшего срок службы аппарата и расходных материалов. Для некоторых частей аппарата может потребоваться специальная утилизация.

Соблюдение предписаний данной инструкции по эксплуатации

Генераторы **HYUNDAI** проходят обязательную сертификацию в соответствии с Техническим Регламентом о безопасности машин и оборудования. Использование, техобслуживание и хранение генератора **HYUNDAI** должны осуществляться точно, как описано в этой инструкции по эксплуатации. Срок службы изделия составляет 5 лет. Гарантийный срок ремонта - 1 год. Производитель не несет ответственность за все повреждения и ущерб, вызванные несоблюдением указаний по технике безопасности, указаний по техническому обслуживанию. Это, в первую очередь, распространяется на:

- использование изделия не по назначению,
- использование не допущенных производителем смазочных материалов, бензина и моторного масла,
- технические изменения изделия,
- косвенные убытки в результате последующего использования изделия с неисправными деталями.

Все работы, приведенные в разделе "Техническое обслуживание" должны производиться регулярно. Если пользователь не может выполнять эти работы по техобслуживанию сам, то следует обратиться в авторизованный сервисный центр для оформления заказа на выполнение требуемых работ.

Производитель не несет ответственности в случае ущерба из-за повреждений вследствие невыполненных работ по техобслуживанию. К таким повреждениям, кроме всего прочего, относятся:

- Коррозийные повреждения и другие последствия неправильного хранения.
- Повреждения и последствия в результате применения неоригинальных запчастей.
- Повреждения вследствие работ по техобслуживанию и ремонту, которые производились неуполномоченными специалистами.

Гарантийные обязательства

Уважаемый покупатель!

Условия гарантии смотрите в гарантийном талоне. Срок бесплатного гарантийного ремонта действителен при соблюдений предписаний настоящей инструкции и составляет 1 год. Гарантия не распространяется на расходные материалы (ручной стартер, стабилизатор напряжения (AVR), топливный фильтр, пластиковые части, свеча зажигания). Расходные материалы меняются и приобретаются за счет пользователя.

Срок эксплуатации данного изделия при правильном его использовании составляет 5 лет.

Сведения о квалификации обслуживающего персонала

Работать с аппаратом разрешается только пользователям, которые прочитали инструкцию по эксплуатации. Ни в коем случае нельзя доверять управление устройством детям. Данный аппарат не предназначен для использования лицами с пониженными физическими, сенсорными или умственными способностями или при отсутствия у них жизненного опыта или знаний. Ремонты должны производиться только квалифицированными специалистами в авторизованных сервисных центрах.

Критерии предельных состояний

Критериями предельного состояния изделия считаются поломки (износ, коррозия, деформация, старение, трещины или разрушения) узлов и деталей или их совокупность при невозможности их устранения в условиях авторизованных сервисных центрах оригинальными деталями или экономическая нецелесообразность проведения ремонта. Устройство и его детали, вышедшие из строя и не подлежащие ремонту, необходимо сдать в специальные приёмные пункты по утилизации.

Сведения о декларации о соответствии

Генератор соответствует требованиям ТР ТС 004/2011 «О безопасности низковольтного оборудования», ТР ТС 010/2011 «О безопасности машин и оборудования», ТР ТС 0202/2011 «Электромагнитная совместимость технических средств».

Внимание! Дата выпуска изделия закодирована в серийном номере:

01 2023 001
месяц год номер изделия

СПИСОК ПОТРЕБИТЕЛЕЙ

Потребитель	Мощность (Вт)
Фен для волос	450-1200
Утюг	500-1100
Электроплита	800-1800
Тостер	600-1500
Кофеварка	800-1500
Обогреватель	1000-2000
Гриль	1200-2300
Пылесос	400-1000
Радиоприемник	50-250
Телевизор	100-400
Холодильник	100-150
Духовой шкаф	1000-2000
Морозильная камера	100-400
Дрель	400-800
Перфоратор	600-1400
Точильный станок	300-1100
Дисковая пила	750-1600
Электрорубанок	400-1000
Электролобзик	250-700
УШМ	650-2200
Компрессор	750-3000
Водяной насос	750-3900
Распиловочный станок	1800-4000
Установка высокого давления	2000-4000
Электрокисилка	750-3000
Кондиционер	1000-5000
Электродвигатели	550-5000
Вентиляторы	750-1700

Приведенный список оборудования основан на средних значениях мощности приборов. Внимательно читайте инструкции по эксплуатации приборов.



При подключении к генератору, оборудования соответствующего номинала по мощности, но не имеющего постоянного потребления мощности, например: лампочки освещения, холодильники, микроволновки, электрочайники, электрообогреватели, электроплиты и т.д., рекомендуем использовать стабилизаторы напряжения. В противном случае, генератор не сможет выйти на ровную работу двигателя, что приведёт к дальнейшему выходу из строя многих узлов. Поломки произошедшие по данной причине считаются негарантийным случаем.

Electrical Wiring Diagram (Single Voltage Output)

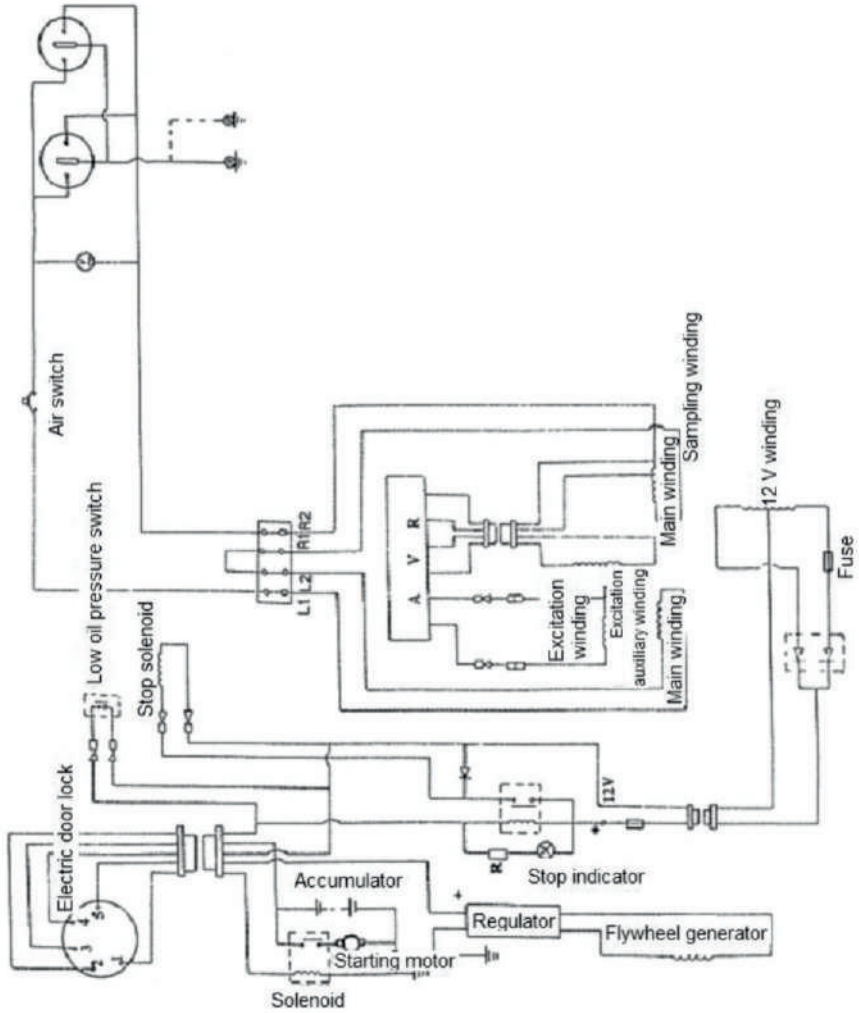

HYUNDAI
POWER PRODUCTS



Контактная информация:

Импортер в Беларуси:
ООО «ЭландБелИмпорт»
220053, г. Минск,
ул. Будславская, 23/1, комната 2
info@eland.by

Importer to Belarus:
LLC "ElandBellImport"
220053, Minsk,
st. Budslavskaya, 23/1, room 2
info@eland.by